

## PRIEMYSELNÝ BUBNOVÝ SUŠIČ

T  
RADA

T9

9 kg



### POPIS

- Štandardne nerezový bubon s veľkým priemerom
- Jednoducho ovládateľný mikroprocesor
- Kombinácia radiálneho a axiálneho prúdenia vzduchu RADAX® koncept:
  - maximálny prenos tepla
  - nízka spotreba energie
  - krátky čas sušenia
- Veľké otváranie dverí pre ľahké nakladanie a vykladanie
- PowerDry® perforované zdvíhacie rebrá:
  - výdatnejšie prúdenie vzduchu cez bielizeň
  - = efektívnejšie sušenie

### VOLITEĽNE

- Mincovníkové ovládanie
- Reverzácia bubna
- Ovládanie Full control
- Meranie zbytkovej vlhkosti Sensodry®:
  - bezpečné sušenie jemných tkanín
  - detekcia vlhkosti po %
  - ideálne v kombinácii s mokrým čistením SoftWash®
  - ideálne pre chemické čistiarne, záchranné zložky a pod.
  - k dispozícii s Easy aj Full control
- Nerezový predný panel



VEĽKÝ DVEROVÝ OTVOR



ŠTANDARDNE NEREZOVÝ BUBON



ENERGETICKY ÚSPORNÉ

TYP		T9
<b>KAPACITA</b>		
Kapacita	kg	9
Objem bubna	l	190
Priemer bubna	mm	Ø 760
<b>PRIETOK VZDUCHU</b>		
	m <sup>3</sup> /h	350
<b>PRIEMER SUŠENIA</b>		
	l/min	0,150
<b>MOTORY</b>		
Ventilátor	kW	0,37
Pohon	kW	0,18
<b>PLYNOVÝ OHREV</b>		
Plynové pripojenie	cól	3/4"
Elektrické pripojenie		3x400V 50Hz
Príkon	kW	12,5
	kBTU/h	42,7
<b>ELEKTRICKÝ OHREV</b>		
Elektrické pripojenie		3x400V 50Hz
Príkon	kW	9/12
<b>PROGRAMÁTOR</b>		
Easy control – antivandal		štandard
Full control		voliteľne
<b>ODSÁVANIE</b>		
	mm	Ø 150
<b>ROZMERY</b>		
Výška	mm	1465
Šírka		795
Hĺbka		815
Čistá hmotnosť	kg	170
<b>TRANSPORTNÉ ÚDAJE</b>		
Rozmery balenia VxŠxH	mm	1570x880x885
Hrubá hmotnosť	kg	180

Údaje o rozmeroch zahŕňajú vychýňajúce časti stroja.

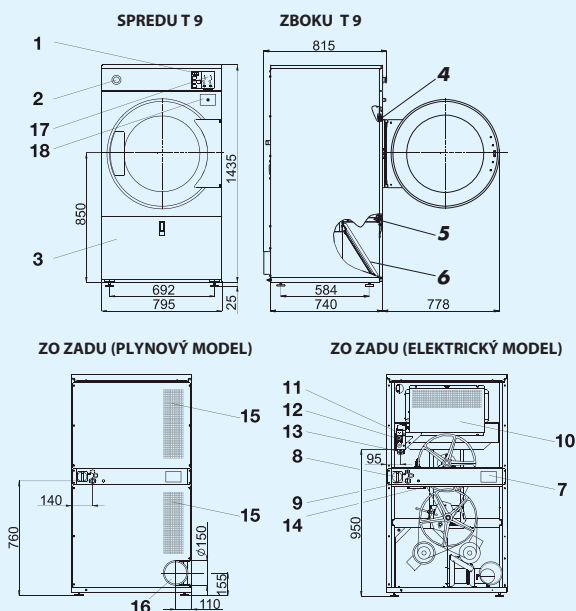

1. Programátor
2. Zámok ovládacieho panelu
3. Kryt prachového filtra
4. Mikrospínač zámku dverí
5. Mikrospínač krytu prachového filtra
6. Prachový filter
7. Výrobný štítok
8. Hlavný vypínač
9. Hlavný prívod elektrickej energie
10. Ohrievacia komora
11. Plynový ventil  
(iba pri plynových modeloch)
12. Regulátor tlaku  
(iba pri plynových modeloch)
13. Prívod plynu  
(iba pri plynových modeloch)
14. Spínač prúdenia vzduchu
15. Sanie
16. Výstup odsávania
17. Mincovník (verzia s mincovníkom)
18. Zásobník mincovníka (verzia s mincovníkom)

Spoločnosť Primus si vyhradzuje právo zmeny špecifikácií, uvedených v tomto prospekte alebo zmeny strojov bez predchádzajúceho upozornenia. Detaily a snímky majú iba informatívny charakter a nie sú záväzné.

[www.cleaning.sk](http://www.cleaning.sk)

**CLEANING**  
všetko pre pranie, čistenie a žehlenie

CLEANING s.r.o.  
Partizánska cesta 33  
974 01 Banská Bystrica

tel.: 048/4198 566  
mobil: 0907 816 466  
e-mail: info@cleaning.sk