

PRIEMYSELNÉ BUBNOVÉ SUŠIČE

T
RADA

T11

11 kg

TAMS13

13 kg

T13

13 kg

T13/13

2 x 13 kg

T16

16 kg



POPIS

- Štandardne nerezový bubon s veľkým priemerom
- Jednoduchy ovládateľný mikroprocesor
- Kombinácia radiálneho a axiálneho prúdenia vzduchu RADAX® koncept:
 - maximálny prenos tepla
 - nízka spotreba energie
 - krátky čas sušenia
- Veľké otváranie dverí pre ľahké nakladanie a vykladanie
- PowerDry® perforované zdvíhacie rebrá:
 - výdatnejšie prúdenie vzduchu cez bielizeň
 - = efektívnejšie sušenie

VOLITEĽNE

- Mincovníkové ovládanie
- Reverzácia bubna
- Ovládanie Full control
- Meranie zbytkovej vlhkosti Sensodry®:
 - bezpečné sušenie jemných tkanín
 - detekcia vlhkosti po %
 - ideálne v kombinácii s mokrým čistením SoffWash®
 - ideálne pre chemické čistiare, záchranné zložky a pod.
 - k dispozícii s Easy aj Full control
- Nerezový predný panel



VEĽKÝ DVEROVÝ OTVOR



ŠTANDARDNE NEREZOVÝ BUBON



ENERGETICKY ÚSPORNÉ

TAMS13



T13/13



radax

senso.dry®

TYP		T11	TAM13	T13	T13/13	T16
KAPACITA						
Kapacita	kg	11	13	13	2 x 13	16
Objem bubna	l	250	285	285	2 x 285	345
Priemer bubna	mm	Ø 760	Ø 760	Ø 760	2 x Ø 760	Ø 760
Počet bubnov		1	1	1	2	1
Počet dverí		1	1	1	2	1
PRIETOK VZDUCHU	m ³ /h	520	550	550	1050	600
PRIEMER SUŠENIA	l/min.	190	225	225	2 x 225	300
MOTORY						
Ventilátor	kW	0,55	0,75	0,55	2 x 0,75	0,55
Pohon	kW	0,25	0,25	0,25	2 x 0,25	0,25
PLYNOVÝ OHREV						
Plynové pripojenie	cól	3/4"	3/4"	3/4"	3/4"	3/4"
Elektrické pripojenie				3x400V 50Hz		
Príkion	kW	16,5	19,5	19,5	2 x 19,5	25
	kBTU/h	56,3	66,5	66,5	2 x 66,5	85,3
PARNÝ OHREV						
Parné pripojenie	cól	3/4"		3/4"	3/4"	3/4"
Elektrické pripojenie		3x400V 50Hz			3x400V 50Hz	
Výkon pary*	kW	16,5-22		19,5-27	2 x 19,5-27	22-32
Tlak pary	MPa	0,3-0,6 / 0,7-1,0		0,3-0,6 / 0,7-1,0	0,3-0,6 / 0,7-1,0	0,3-0,6 / 0,7-1,0
ELEKTRICKÉ OHREV						
Elektrické pripojení				3x400V 50Hz		
Príkion	kW	13,5	18,0	18,0	2 x 18,0	24,0
OVLÁDANIE						
Easy control - antivandal		štandard	štandard (bez mincovníku)	štandard	štandard	štandard
Full control		voliteľne	voliteľne	voliteľne	voliteľne	voliteľne
ODSÁVANIE	mm			Ø 200		
ROZMERY						
VxŠxH	mm	1680x795x1070	1075x795x1240	1680x795x1160	2030x795x1240	1680x795x1280
Čistá hmotnosť	kg	230	185	250	370	250
TRANSPORTNÉ ÚDAJE						
Rozmery balenia VxŠxH	mm	1785x855x1100	1160x880x1325	1785x855x1190	2120x880x1325	1785x855x1310
Hrubá hmotnosť	kg	240	200	265	385	270

* Výkon pary je premenlivý v závislosti na tlaku pary. Údaje o rozmeroch zahŕňajú vyčnievajúce časti stroja.

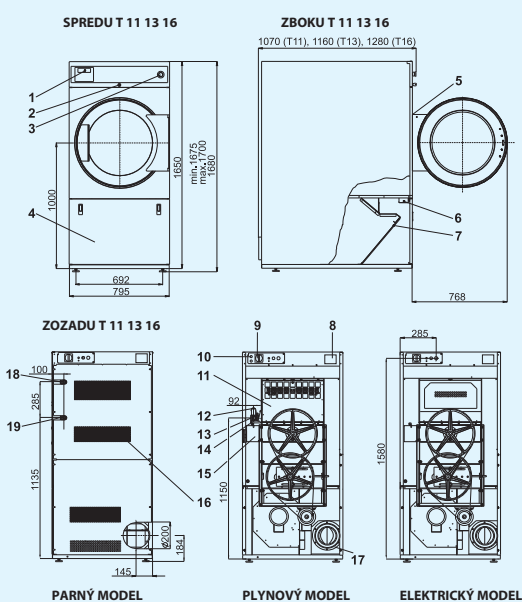

- Ovládací panel
- Zámok ovládacieho panelu
- Núdzové STOP-tlačidlo
(nie je pri verzii s mincovníkom)
- Kryt prachového filtra
- Mikrospínač dverového zámku
- Mikrospínač krytu prachového filtra
- Prachový filter
- Výrobný štítok
- Hlavný vypínač
- Pripojenie elektriny
- Ohrievacia komora
- Plynový ventil
(iba pri plynových modeloch)
- Regulátor tlaku
(iba pri plynových modeloch)
- Prívod plynu (iba pri plyn. modeloch)
- Regulácia prietoku vzduchu
- Sanie
- Výstup odsávania
- Prívod pary (iba pri parných modeloch)
- Odvod kondenzátu
(iba pri parných modeloch)

Spoločnosť Primus si vyhradzuje právo zmeny špecifikácií, uvedených v tomto prospekte alebo zmeny strojov bez predchádzajúceho upozornenia. Detaily a snímky majú iba informatívny charakter a nie sú záväzné.

www.cleaning.sk

CLEANING
všetko pre pranie, čistenie a žehlenie

CLEANING s.r.o.
Partizánska cesta 33
974 01 Banská Bystrica

tel.: 048/4198 566
mobil: 0907 816 466
e-mail: info@cleaning.sk