

primus

práčovnická technika

VYSOKO ÚSPORNÉ NEODPRUŽENÉ PRÁČKY

RX
RADA

RX 80

8 kg

RX 105

10,5 kg

RX 135

13,5 kg



POPIS

- Neodpružené, 200 G faktor
- Nerezový vrchný panel, predný a bočné panely antracitovo šedá
- Nerezový vnútorný a vonkajší bubon
- Xcontrol - jednoducho ovládateľný programátor
- Patentovaná násypka
- Veľký vypúšťací ventil (Ø 76mm)
- Ľahký prístup ku všetkým dôležitým súčastiam spredu stroja
- Veľký dverový otvor pre ľahké vkladanie a vykladanie bielizne
- EasySoap - napojenie tekutých pracích prostriedkov

VOLITEĽNE

- Xcontrol Plus - plne programovateľné ovládanie
- Mincovníkové ovládanie (aj pripojenie na centrálny platobný systém)
- Nerezový predný a bočné panely
- USB vstup (na zadnom paneli)
- Čerpadlá tekutých pracích prostriedkov
- Sada pre pripojenie na recykláciu vody
- Verzia s parným ohrevom
- Vypúšťacie čerpadlo (RX80)
- Tretí napúšťací ventil
- 7 mm perforácia bubna - odkalovacia verzia (odstreďovanie obmedzené na 100G)



ERGONOMICKÁ
KONŠTRUKCIA



VEĽKÝ DVEROVÝ
OTVOR



NÍZKÁ SPOTREBA
VODY A ENERGIE

 cascade
drum

 TRACE-TECH

 POWERWASH

 XCONTROL

 supereco

TYP		RX80	RX105	RX135
BUBON				
Max. kapacita 1:9	kg	9	12	15
Kapacita 1:10	kg	7,5	10,5	13,5
Objem bubna	l	75	105	135
Priemer	mm	530	620	620
OTÁČKY				
Otáčky prania	ot./min.	50	46	46
Otáčky odstredenia	ot./min.	820	760	760
G-FAKTOR				
		200	200	200
OHREV				
Elektrický (štandard)	kW	6 / 9	6 / 9 / 12	6 / 9 / 12
Parný	bar	1 - 8	1 - 8	1 - 8
Horúca voda	°C	90	90	90
Hlučnosť	dB (A)	< 65	< 65	< 65
Pripojenie vody		3/4"	3/4"	3/4"
Tlak vody	MPa	0,1 - 0,8	0,1 - 0,8	0,1 - 0,8
Tlak vody z recyklácie	MPa	0,3 - 0,5	0,3 - 0,5	0,3 - 0,5
Prietok vody nap. ventilom	l/min	20	20	20
Vypúšťací ventil	vonkajší Ø mm	76	76	76
Prietok vody vyp. ventilom	l/min	210	210	210
Pripojenie pary	cól	1/2"	1/2"	1/2"
Tlak pary	kPa	0,1 - 0,8	0,1 - 0,8	0,1 - 0,8
ROZMERY				
VxŠxH	mm	1115x660x785	1225x750x785	1225x750x900
Čistá hmotnosť	kg	135	170	190
TRANSPORTNÉ ÚDAJE				
Rozmery balenia VxŠxH	mm	1245x710x835	1355x800x835	1355x800x950
Hrubá hmotnosť	kg	145	185	200

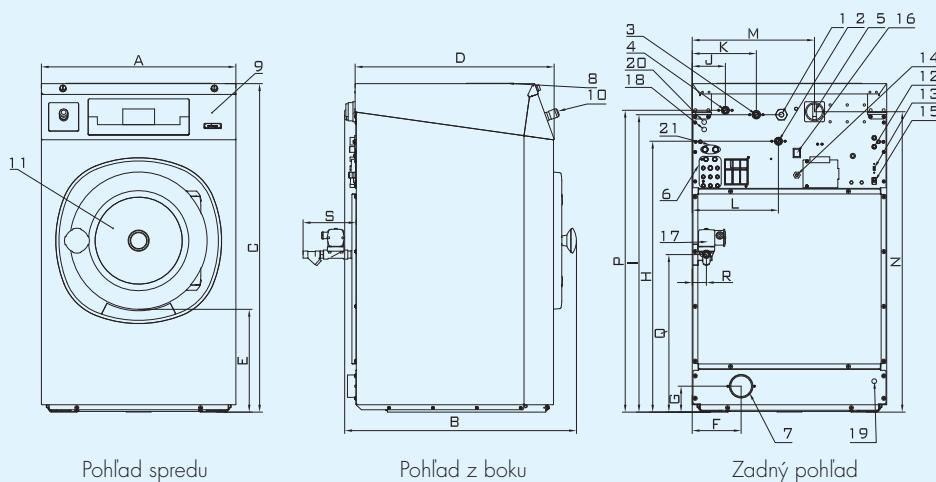

1. Pripojenie elektriny
2. Teplá voda
3. Studená tvrdá voda
4. Studená mäkká voda
5. Hlavný vypínač
6. Pripojenie tekutých pracích prostriedkov
7. Vypúšťací ventil
8. Násypka pracích prostriedkov
9. Ovládací panel
10. Núdzový vypínač
11. Dverový otvor
RX80: Ø 330 mm
RX105, RX135: Ø 410 mm
12. Poistky
13. USB vstup
14. Elektrické pripojenie tekutých pracích prostriedkov

ROZMERY

	A	B	C	D	E	F	G	H	I	J	K	L	M	N	P	Q	R	S
RX80	660	785	1115	676	349	166	88	920	1010	113	218	293	415	1020	1025	535	48	180
RX105	750	785	1225	676	342	225	98	1030	1120	113	218	338	505	1130	1135	480	42	192
RX135	750	900	1225	788	342	225	98	1030	1120	113	218	338	505	1130	1135	480	42	192
	šírka	hlbka	výška															

		RX80
Spotreba vody	l/kg	6,9
Spotreba energie	kWh/kg	0,17

* Program č.11



Spoločnosť Primus si vyhradzuje právo zmeny špecifikácií, uvedených v tomto prospekte alebo zmeny strojov bez predchádzajúceho upozornenia. Detaily a snímky majú iba informatívny charakter a nie sú záväzné.

www.cleaning.sk

CLEANING
všetko pre pranie, čistenie a žehlenie

CLEANING s.r.o.
Partizánska cesta 33
974 01 Banská Bystrica

tel.: 048/4198 566
mobil: 0907 816 466
e-mail: info@cleaning.sk